

# Verarbeitungsrichtlinie

## T-FAL® Dichtsystem

**INNEN (rot gefärbt)**



1. Reinigen der zu beklebenden Oberflächen mit **3fix Haftverbesserer**.



2. Zuschnitt der Profile mit **T-FAL® Gehrungsschere**.



3. Abziehen des Abdeckpapiers vom Schaumklebeband.



4. Spannungsfreies Ankleben der **T-FAL® Dichtprofile**.



5. Andrücken der **T-FAL® Dichtprofile** mit **T-FAL® Andrückrolle**.



6. Entfernen des Abdeckpapiers vom **3line Brüstungsband**.



7. Luftdichtes Verkleben des **3line Brüstungsbandes** am Fensterbankanschlussprofil. (li. u. re. ca. 10 cm Überlänge)



8. Übergang zur Laibung überlappend ausführen.

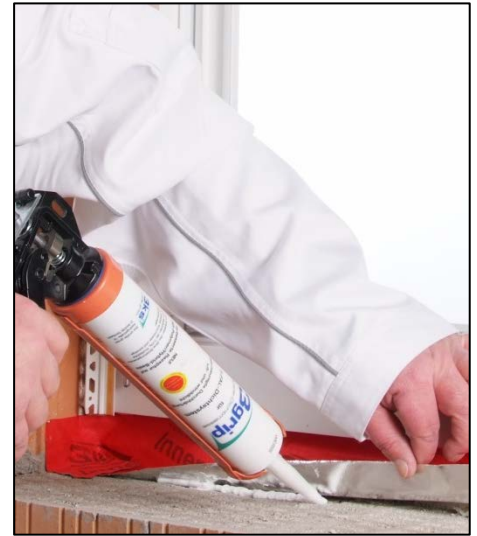

9. Luftdichtes Verkleben des **3line Brüstungsbandes** zur Brüstung mit **3grip Klebe-Dichtmasse**.



10. Luftdichtes Verkleben der Eckausbildung.



11. Übergang zwischen **3line Brüstungsband** und **T-FAL® Dichtprofil** luftdicht ausbilden.



12. Abdichten alle Stöße der **T-FAL® Dichtprofile** mit **3grip Klebe-Dichtmasse**.





13. Entfernen des Abdeckpapiers vom Abziehstreifen.



14. Verkleben der Schutzfolie.

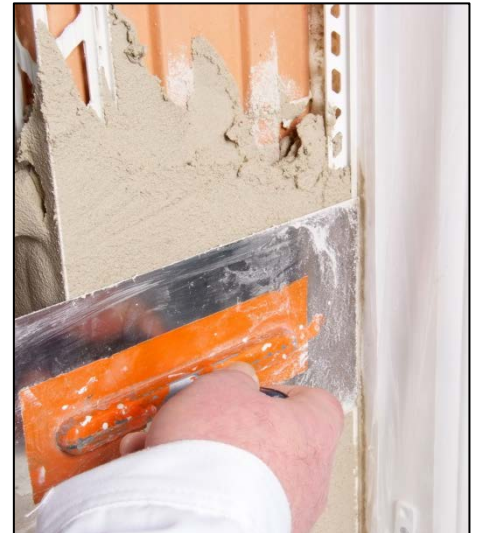

15. Verputzen.  
**Hinterfüllung des Einputzschenkels beachten!**



16. Nach Austrocknung des Putzes Abziehstreifen einknicken.



17. Abziehstreifen entfernen.



18. Perfekter Putzanschluss.



1. Aufkleben des **3comp 20/2 Dichtbandes** am Anschraub-Steg der **3win Fensterbank**. (li. u. re. ca. 2 cm Überlänge)



2. Aufkleben des **3comp Dichtbandes** an der Außenkante des Mauerwerks / WDVS.



3. Anschrauben der **3win Fensterbank** am Fensterbankanschlussprofil.



4. Reinigen der zu beklebenden Oberflächen mit **3fix Haftverbesserer**.



5. Zuschnitt der Profile mit **T-FAL® Gehrungsschere**.

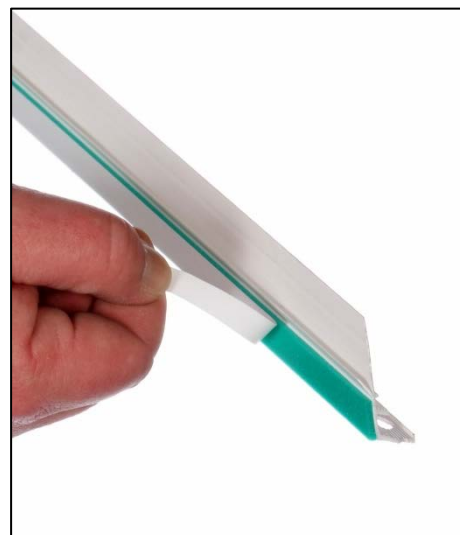

6. Abziehen des Abdeckpapiers vom Schaumklebeband.





7. Spannungsfreies Ankleben der T-FAL® Dichtprofile.



8. Übergang T-FAL® Dichtprofil zur 3win Fensterbank schlagregendicht ausführen. (z.B. mit Fugendichtband)



9. Andrücken der T-FAL® Dichtprofile mit T-FAL® Andrückrolle.



10. Abdichten alle Stöße der T-FAL® Dichtprofile mit 3grip Klebe-Dichtmasse.



11. Entfernen des Abdeckpapiers vom Abziehstreifen.



12. Verkleben der Schutzfolie.



13. Verputzen.  
**Hinterfüllung des  
Einputzschenkels beachten!**



14. Bei WDVS-Profilen  
**Gewebestreifen vollständig  
in die Putzschicht  
einarbeiten!**



15. Zwei Abziehanten für Grund-  
und Edelputz nutzen.



16. Nach Austrocknung des  
Putzes Abziehstreifen  
einknicken.



17. Abziehstreifen entfernen.

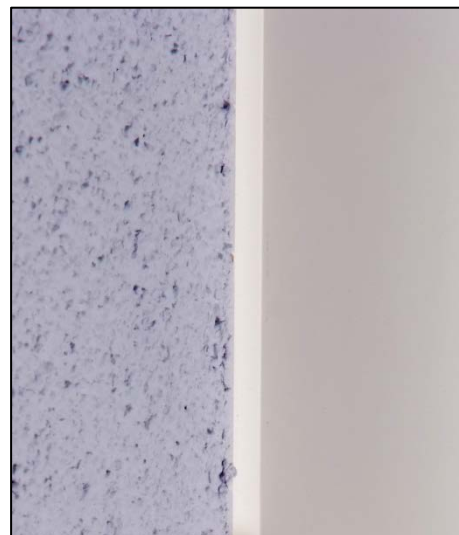

18. Perfekter Putzanschluss.

### Der Untergrund:

Die zu beklebende Fläche ist mit **3fix-Haftverbesserer** zu reinigen. Alle Untergründe müssen eben, trocken, frei von haftmindernden Rückständen, staub- und fettfrei sowie tauglich für die Verklebung sein.

#### **Unbedingt Klebprobe durchführen!**

An verdeckter Stelle mit **3fix-Haftverbesserer** reinigen, ein ca. 10 cm langes Stück **T-FAL® Dichtprofil** aufkleben und andrücken. Nach 30 Minuten abziehen. Der Bruch sollte durchweg im Schaumklebeband verlaufen.

Bei niederenergetischen Oberflächen (z.B. Lacke, Lasuren, Pulverbeschichtungen o.ä.) ist vor dem Anbringen der **T-FAL® Dichtprofile** der Untergrund mit **3ks Primer** vorzubehandeln.

**Bei pulverbeschichteten Oberflächen sind die Reinigungsempfehlungen des Lackherstellers zu beachten!**

### Andrücken der T-FAL® Dichtprofile:

Um eine optimale Verklebung mit dem Untergrund zu erreichen, müssen die **T-FAL® Dichtprofile** über die gesamte Länge fest angedrückt werden. **T-FAL® Andrückrolle verwenden!**

### Abdichten aller Stöße und Übergänge:

Alle Stöße der **T-FAL® Dichtprofile** sowie Übergänge zwischen **T-FAL® Dichtprofile** zum **3line Brüstungsband** oder **3win Fensterbank** sind mit **3grip Klebe-Dichtmasse** luftdicht bzw. schlagregendicht abzudichten.

### Montage 3win Fensterbank:

Anbringen des **3comp Dichtbandes 20/2** am Anschraubsteg der **3win Fensterbank** (mit ca. 2 cm Überlänge li. U. re.). Bei Kunststofffenster li. u. re. Profilmuten oberhalb der Bordstücke der **3win Fensterbank** mit **3grip Klebe-Dichtmasse** schließen. Aufkleben des **3comp Dichtbandes** an der Außenkante Rohmauerwerk / WDVS. (Dimensionierung nach Fugenbreite siehe Techn. Merkblatt **3comp Dichtband**) Anschrauben der **3win Fensterbank**.

### Verputzen:

Die **T-FAL® Dichtprofile** sind lückenlos mit Putz zu umschließen, um eine optimale Putzverkrallung zu erreichen. **Hohlräume hinter dem Einputzschenkeln sind unbedingt zu vermeiden!**

### Bei WDVS Gewebeprofilen:

**Gewebestreifen vollständig in die Putzschicht einarbeiten!**

Dazu Gewebestreifen anheben, Putz vollflächig auftragen, Gewebestreifen in die Putzschicht eindrücken und weiter verarbeiten.

### Entfernen des Abziehstreifens:

**Abziehstreifen erst nach Austrocknung des Putzes entfernen!**

Abziehstreifen über die gesamte Länge einknicken und entfernen.

### Nicht unter + 5°C Luft- und Objekttemperatur verarbeiten!



Diese Verarbeitungsrichtlinie gilt für folgende Produkte des T-FAL® Dichtsystems:

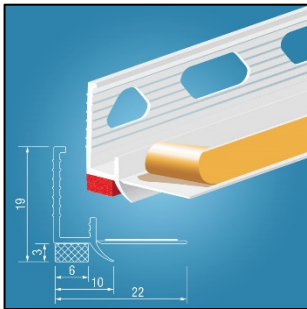

**3761**

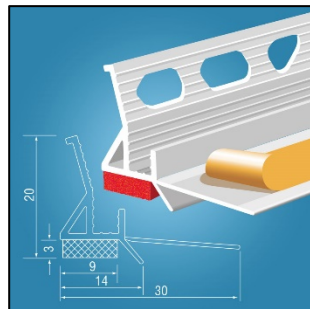

**3762**

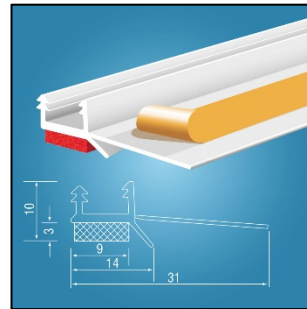

**3765**

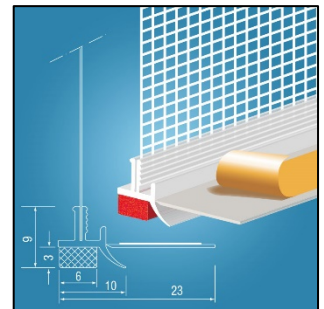

**3766**

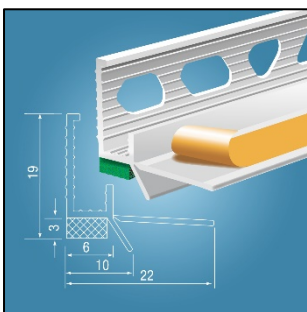

**3771**

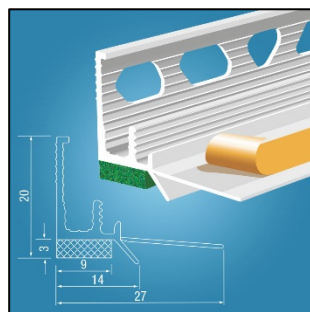

**3772**

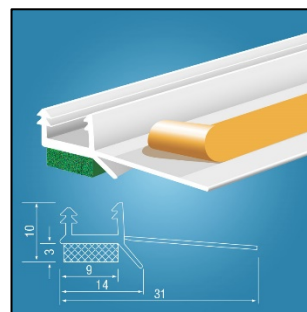

**3775**

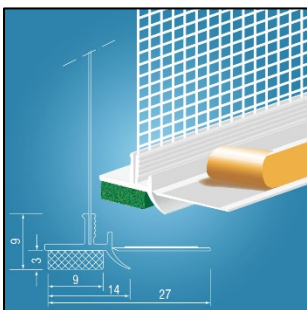

**3778**

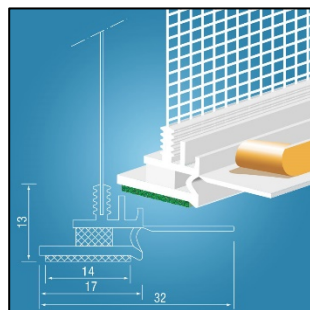

**3779G**



**3751**



**3752**

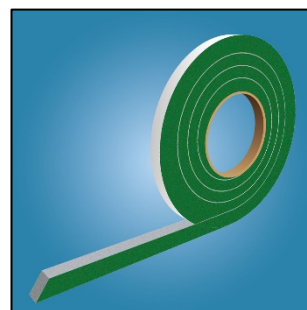

**3754**



**3win Fensterbank**

**Sie haben sich für ein Qualitätsprodukt von 3ks profile gmbh entschieden.**

**Vielen Dank für Ihr Vertrauen.**

3ks profile gmbh · Asangstr. 16 · D-94436 Simbach · fon +49 9954 70017-0 · fax +49 9954 70017-99  
mail: profile@3ks.de · web: www.3ks.de