

# Montageanleitung

## MOBILES HOCHBEET 84 x 84 cm 104 x 104 cm

arcadia®

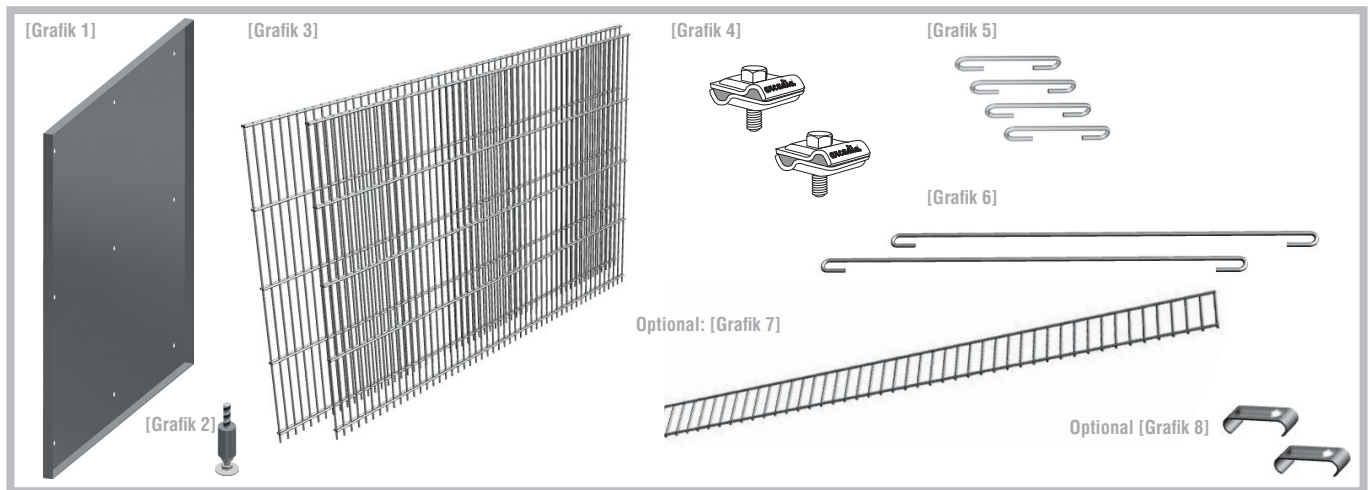

Bitte vergewissern Sie sich vor dem Aufbau, ob Ihr Lieferumfang vollständig ist. Ein mobiles Hochbeet enthält folgende Einzelkomponenten: Edelstahlwanne [Grafik 1], 9x Stellfuß Edelstahl [Grafik 2], 4 x Gittermatten 60/80 cm für den Innenkorb und 4x Gittermatten 80/100 cm für den Außenkorb [Grafik 3], 6 x Universalklemmensatz 2-fach V2A [Grafik 4], 24x kurze Abstandhalter [Grafik 5], 8x lange Abstandhalter [Grafik 6], Optional: 2x Abdeckstreifen 80/100 cm und 2x Abdeckstreifen 60/80 cm [Grafik 7], 24x C-Klammern [Grafik 8].

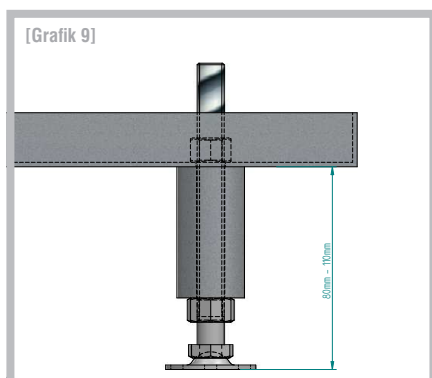

Schrauben Sie die Stellfüße M12x125 mit der Reduzierungshülse DM 30 in die vorhergesehenen Bohrungen mit der Aufschweißmutter M12. Passen Sie mittels der Stellfüße die Höhe der Edelstahlwanne an und richten Sie diese ins Wasser.

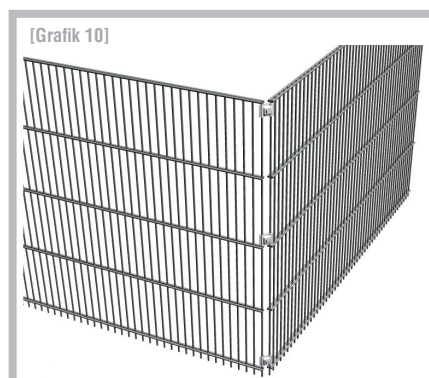

Fahren Sie nun mit dem Aufbau des Hochbeetes auf der Edelstahlwanne fort. Für den Aufbau des Innenkorbes stellen Sie zuerst die zwei 60/80 cm Gittermatten im 90°-Winkel zueinander und verbinden Sie diese handfest mit 3 Universalklemmen.

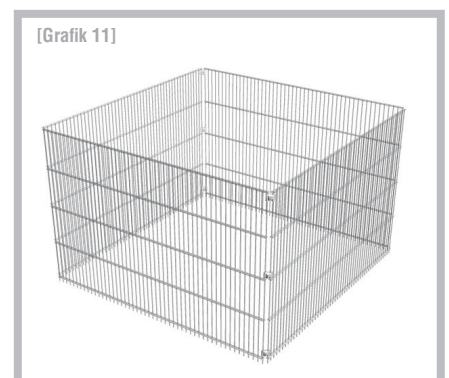

Die anderen beiden Gittermatten 60/80 cm verbinden Sie ebenso. Fügen Sie nun die beiden entstandenen 90°-Winkel zu einem Rechteck zusammen und schrauben Sie die Elemente mit weiteren drei Universalklemmen fest.

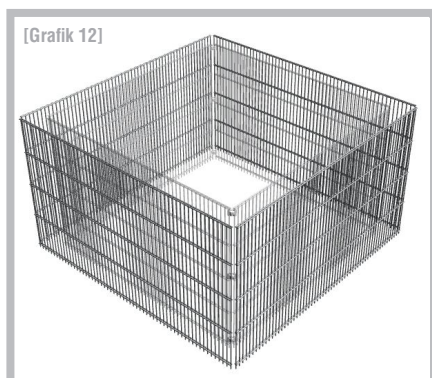

Verfahren Sie nun mit den 80/100 cm Gittermatten genauso wie bereits beschrieben und montieren Sie den Außenkorb um den bereits fertiggestellten Innenkorb.

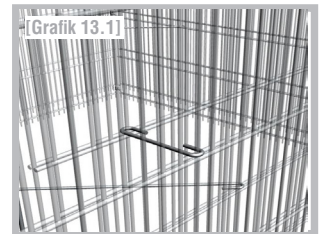
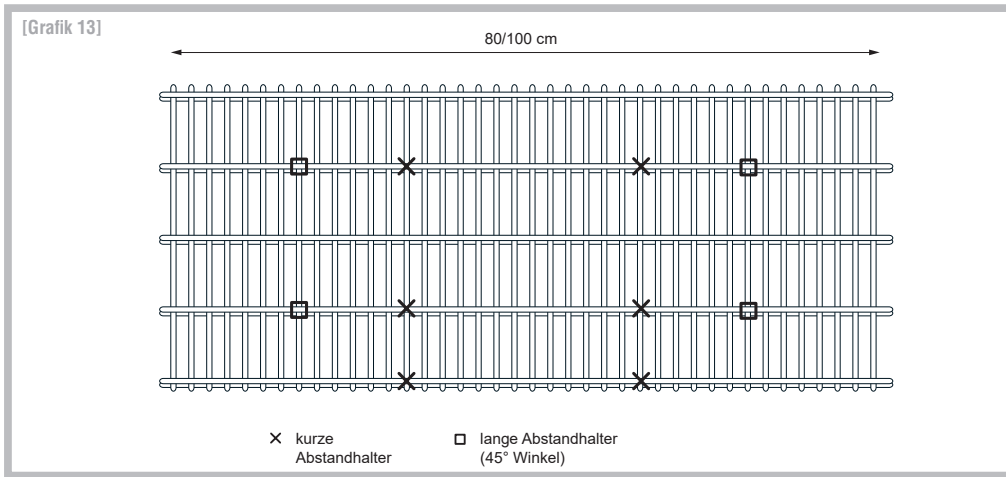

Hängen Sie nun die kurzen Abstandhalter in den Zwischenraum der entstandenen Gitterkörbe wie in der [Grafik 13/ 13.1] beschrieben ein. Kleiden Sie nun die senkrechten Flächen des Innenkorbes mit Folie bzw. Flies (mind. 0,2 mm) zur Trennung von Umrandung und Beefüllung aus. Hängen Sie die langen Abstandhalter im 45° Winkel in die vier Ecken des Innenkorbes und stechen Sie dabei die Folie bzw. das Flies durch [Grafik 13.2].

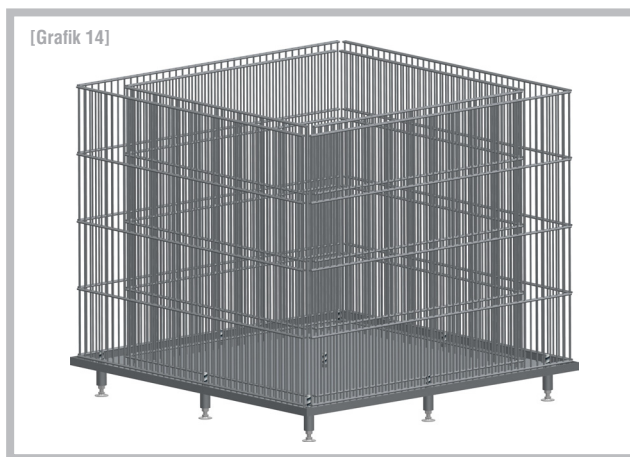

Richten Sie nun das Hochbeet im rechten Winkel aus. Anschließend werden die Universalklemmen fest verschraubt. Zur Befüllung der Hochbeetwände empfehlen wir Steinmaterial oder Glasbruch (30/60mm).



Optional: Mit einer Crimp- oder Rohrzanze können Sie nun die vier Abdeckstreifen [Grafik 7] mit den C-Klammern [Grafik 8] an den inneren und äußeren Gittermatten durch einfaches klemmen befestigen.

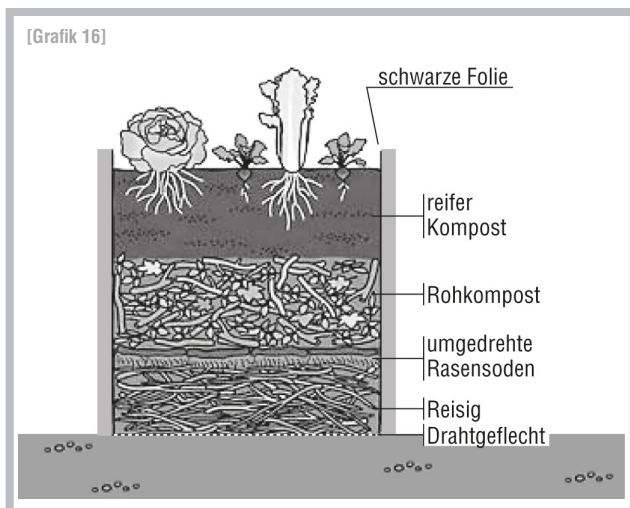

Das Material sollte von unten nach oben immer feiner werden. Die Basis besteht aus groben Ästen und Zweigen, diese sorgen dafür, dass die Grünabfälle von unten gut durchlüftet werden und sich gleichmäßig zersetzen können. Damit das darauf aufgeschichtete Material nicht durchrieselt, decken Sie den Strauchschnitt am besten mit umgedrehten Grassoden ab. Die nächste Schicht besteht aus halb zersetzten, feineren Pflanzenresten wie gehäckseltem Strauchschnitt, Herbstlaub und zerkleinerten Staudenresten. Tragen Sie zum Abschluss eine Schicht reifen Kompost oder Humuserde auf und füllen Sie damit das Beet bis zum Rand auf.

## Pflanzenpflege im Hochbeet:

Wenn die Pflanzenreste im Hochbeet langsam verrotten, sackt das Erdreich ab. Deshalb muss man vor jedem neuen Bepflanzen bei Bedarf Komposterde nachfüllen. Nach fünf bis sechs Jahren sollten Sie die Beefüllung komplett austauschen. Das vorhandene organische Material hat sich bis dahin vollständig zersetzt und fast alle Nährstoffe an die Nutzpflanzen abgegeben. Die alte Erde ergibt einen guten Humus und kann zur Bodenverbesserung im Gemüsegarten oder Staudenbeet verwendet werden.

**Hinweis:** Anwendungstechnische Empfehlungen in Wort und Schrift, die aufgrund von Erfahrungen nach bestem Wissen entsprechend dem derzeitigen Erkenntnisstand in Wissenschaft und Praxis gegeben werden, sind unverbindlich und begründen kein vertragliches Rechtsverhältnis und keine Nebenverpflichtungen. Auf keinen Fall sind Käufer des Produktes davon entbunden, dieses auf seine Eignung für den vorgesehenen Verwendungszweck in eigener Verantwortung zu prüfen.

Keine Gewährleistung für Druckfehler und Irrtümer. Änderungen vorbehalten! Stand: 04/2018